

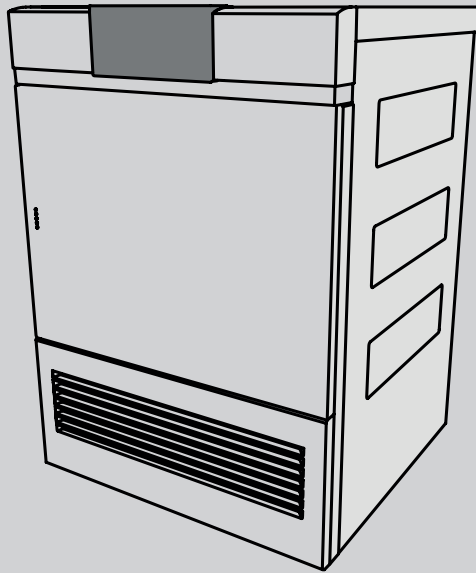

ERC



Руководство по эксплуатации

AdoraDry V2000

Сушильная машина

Благодарим за покупку нашего изделия. Приобретенное устройство соответствует самым высоким требованиям и отличается простотой управления. Тем не менее, следует внимательно ознакомиться с данным руководством по эксплуатации. Знание принципов работы и возможностей устройства позволит использовать его оптимальным образом и избежать неисправностей.

Необходимо соблюдать указания по технике безопасности.

Изменения

Текстовая и графическая информация, а также приведенные данные, соответствуют техническому уровню устройства на момент публикации данного руководства. Производитель сохраняет за собой право на внесение изменений в конструкцию устройства с целью усовершенствования изделия.

Область применения

Данное руководство по эксплуатации действительно для:

Обозначение модели	Тип
AdoraDry V2000	AT2T-12017

Отличия в конструкции упомянуты в тексте.

Оглавление

1	Правила техники безопасности	5	6.1	Определение и сохранение фаворитов.....	22
1.1	Используемые символы	5	6.2	Изменение и удаление фаворитов.....	23
1.2	Общие указания по технике безопасности	5	6.3	Запуск фаворитов.....	24
1.3	Правила техники безопасности для данного прибора	6	7	V-ZUG-Home	24
1.4	Указания по эксплуатации	8	8	Настройки пользователя	24
2	Первый ввод в эксплуатацию	10	8.1	Регулировка настроек пользователя	24
3	Описание устройства	10	8.2	Яркость.....	25
3.1	Конструкция	10	8.3	Звук кнопки.....	25
3.2	Элементы управления и индикации.....	11	8.4	Угол зрения.....	25
3.3	Контрольные лампочки	12	8.5	Язык.....	25
3.4	Состояние кнопок.....	12	8.6	Фоновая картинка	25
4	Обзор программ	12	8.7	Степень сушки	25
4.1	Автоматические программы	12	8.8	РеверсПлюс.....	25
4.2	Сушка по времени.....	13	8.9	EcoManagement.....	26
4.3	Текстильные программы.....	13	8.10	Защита от детей	26
4.4	Стандартные и специальные программы....	14	8.11	Освещение барабана	26
4.5	Дополнительные функции.....	15	8.12	V-ZUG-Home.....	26
4.6	EcoManagement.....	15	8.13	Заводские настройки.....	26
5	Эксплуатация	16	9	Демонстрационный режим	27
5.1	Подготовка.....	16	9.1	Включение	27
5.2	Выбор программы	16	9.2	Выключение.....	27
5.3	Выбор дополнительных функций.....	18	10	Уход и техническое обслуживание	28
5.4	Настройка отсрочки старта.....	18	10.1	Периодичность очистки	28
5.5	Контроль и изменение настроек	18	10.2	Очистка фильтра для ворса и фильтрующей прокладки для ворса	28
5.6	Индикатор оставшегося времени.....	19	10.3	Очистка фронтального фильтра	29
5.7	Этапы сушки.....	19	10.4	Очистка датчика влажности.....	30
5.8	Добавление белья.....	19	10.5	Очистка датчика температуры	30
5.9	Прерывание программы	20	10.6	Очистка прибора	31
5.10	Досрочное окончание программы.....	20	11	Как самому устранить неисправности	31
5.11	При включенной функции блокировки клавиш.....	20	11.1	Сообщения о неисправностях.....	31
5.12	Освещение барабана	20	11.2	Прочие возможные проблемы	32
5.13	Завершение программы	21	12	Запасные части	35
5.14	EcoManagement.....	21	13	Технические характеристики	35
6	Фавориты	22	13.1	Источники света.....	36

13.2	Сведения для контрольных инстанций	36
13.3	Технический паспорт изделия.....	36
14	Рекомендации по сушке	38
14.1	Экономия электроэнергии.....	38
14.2	Предотвращение повреждений.....	38
15	Утилизация	38
16	Алфавитный указатель	41
17	Служба поддержки и сервисного обслуживания	43

1 Правила техники безопасности

1.1 Используемые символы



Отмечены все важные для обеспечения безопасности указания. Несоблюдение таких указаний может привести к травме, повреждению прибора или его компонентов!



Данным символом отмечены информация и указания, которые следует учитывать.



Информация по утилизации



Информация о руководстве по эксплуатации



Символ ISO 7010 W021
ПРЕДУПРЕЖДЕНИЕ: Огнеопасно/
огнеопасные материалы

- ▶ Данным символом отмечены операции, выполняемые по порядку.
 - Данным символом отмечена информация о реакции прибора на выполненную операцию.
- Отмечен перечень.

1.2 Общие указания по технике безопасности



- Начинать эксплуатацию прибора только после прочтения руководства по эксплуатации.



- Данные приборы могут использоваться детьми в возрасте от 8 лет и старше, лицами с задержкой физиче-

ского, сенсорного или умственного развития, а также лицами, не имеющими необходимых знаний и опыта использования прибора, только под присмотром или после инструктажа по безопасному использованию прибора. Перед началом работы пользователи должны понимать опасности, возникающие при эксплуатации прибора. Не позволять детям играть с прибором. Очистка и техническое обслуживание прибора детьми без присмотра взрослых недопустимы.

- Если прибор не оснащен сетевым кабелем и штекером или другими средствами для отключения от сети, расстояние между контактами которых на каждом полюсе соответствует условиям категории перенапряжения III для полного размыкания, в стационарную электропроводку необходимо интегрировать устройство размыкания согласно условиям монтажа.
- При повреждении сетевого кабеля этого прибора необходимо, чтобы замена кабе-

ля производилась производителем, его сервисной службой или специалистом, имеющим соответствующую квалификацию, что позволит избежать опасных ситуаций.

1.3 Правила техники безопасности для данного прибора



- Опасность возгорания! В устройстве содержится безвредный для окружающей среды, но воспламеняющийся хладагент R290. Держите устройство вдали от открытого пламени, источников воспламенения и/или тепла, например горящих свечей, ароматических палочек, бытовых обогревательных приборов и т. п.



- Дети младше 3 лет не должны приближаться к прибору, за исключением случаев непрерывного присмотра за ними.
- Максимальная загрузка сухих текстильных изделий составляет 7 кг.

- **ПРЕДУПРЕЖДЕНИЕ:** Данный прибор предназначен для сушки текстильных изделий, которые стирались в воде.
- Прибор разрешается эксплуатировать только с рекомендованными испаряющимися средствами. Использование иных веществ может привести к отравлению или опасности пожара.
- Прибор имеет горячие поверхности для испарения активных компонентов. Нельзя прикасаться к этим поверхностям во время эксплуатации.
- Барабанную сушильную машину запрещается использовать, если для чистки использовались промышленные химикаты.
- Фильтры для ворса следует регулярно очищать.
- Ворс не должен накапливаться в сушильной машине.
- Не сушите грязное белье.
- Ткани, очищенные, обработанные или пропитанные воспламеняющимися химикатами, моющими средствами или растворителями (промывочный бензин, спирт, пятновыводитель, масло, пищевое масло, скипидар, ацетон, краски, воск и т. д.), представляют опас-

ность пожара или взрыва!
Для начала постирайте ткани, содержащие такие субстанции, в воде вручную или дайте полностью испариться веществам.

- Такие предметы как пенорезина (латексная губка), шапочки для душа, водоотталкивающие ткани, изделия, содержащие резиновые или пластиковые вставки, а также одежда или подушки с поролоновой набивкой непригодны для сушки в сушильной машине.
- Выньте все предметы, например зажигалки и спички.
- **ПРЕДУПРЕЖДЕНИЕ:** Не останавливайте сушильную машину до окончания процесса сушки, за исключением тех случаев, когда все вещи быстро вынимаются и расправляются для обеспечения отведения тепла.
- **ПРЕДУПРЕЖДЕНИЕ:** Держите свободными вентиляционные отверстия устройства.
- **ПРЕДУПРЕЖДЕНИЕ:** При встраивании прибора в корпус вентиляционные отверстия должны оставаться свободными.
- Отходящий воздух запрещается отводить в вытяжную трубу, которая используется для отвода продуктов сгорания от приборов, сжигающих газ или другое топливо.
- Ополаскиватели или аналогичные продукты должны использоваться в соответствии с инструкциями изготовителя.
- Не устанавливайте устройство за закрывающейся, раздвижной дверью или дверью на петлях, расположенной напротив дверцы барабанной сушилки, в случае если в результате этого дверцу будет невозможно открыть полностью.
- Контур охлаждения не должен повреждаться.
- **ПРЕДУПРЕЖДЕНИЕ:** Запрещается электропитание прибора через внешнее распределительное устройство, например, реле времени, или подключение его к схеме с регулярным включением и выключением каким-либо устройством.

1.4 Указания по эксплуатации

Подготовка к работе

- **ПРЕДУПРЕЖДЕНИЕ:** Проверьте устройство на наличие видимых повреждений. Не используйте поврежденное устройство. Для предъявления рекламаций свяжитесь с вашим дилером или нашей сервисной службой.
- Установка прибора и подключение к электросети должны осуществляться согласно отдельному руководству по монтажу. Для проведения необходимых работ обращаться к квалифицированному монтажнику/электрику.
- Обеспечьте доступ к коммуникациям (например, к розеткам, выключателям, предохранителю), а также к водопроводному крану.

Использование по назначению

- Прибор пригоден только для сушки бытовых тканей. Используйте прибор только в быту и по назначению. За повреждения в результате ненадлежащей эксплуатации или неправильного управления прибором производитель ответственности не несет.
- Перед закрытием дверцы прибора и запуском новой программы убедитесь, что в барабане отсутствуют посторонние предметы или домашние животные.

Техническое обслуживание и поддержка

- При появлении неисправности или в случае необходимости ремонта соблюдайте указания, приведенные в главе «Техническое обслуживание и поддержка». При необходимости обратитесь в наш сервисный центр.
- Ремонтные работы, изменения или манипуляции с деталями прибора, в особенности токопроводящими деталями, разрешается выполнять только производителю прибора, его сервисной службе или специалисту, имею-

щему соответствующую квалификацию. Ремонт, выполненный ненадлежащим образом, может привести к несчастным случаям, повреждению устройства и оборудования, а также к простоя в работе.

Техника безопасности при эксплуатации

- При обнаружении неисправности необходимо отсоединить прибор от электрической сети.
- Для защиты ваших вещей соблюдайте указания на этикетках по уходу за одеждой и следуйте инструкциям в разделе «Перечень программ».
- Никогда не включайте прибор при отсутствии или повреждении фильтра для ворса. Опасность выхода из строя из-за скопления ворса!

Осторожно! Опасность получения ожогов!

- Запрещается сушить текстильные изделия, содержащие остатки лака или закрепителя для волос, средство для удаления лака для ногтей или подобные вещества. Опасность образования газа!
- Не допускайте образование механических искр рядом с прибором.
- Не оставляйте предметы, которые могут стать источником заряда, возле прибора.
- Избегайте электростатического разряда рядом с прибором.

Осторожно! Опасность для жизни!

- Элементы упаковки, например, пленка или пенопласт, могут представлять опасность для детей и животных. Опасность удушья! Детали упаковки хранить в недоступном для детей и животных месте.
- Обесточьте прибор перед проведением технического обслуживания, а также заменой ламп: полностью извлеките предохранители из патронов, отключите защитный автомат или вытащите вилку из розетки.

Во избежание повреждения прибора

- Не хлопайте сильно дверцей прибора.
- При очистке следите за тем, чтобы в прибор не попадала вода. Используйте умеренно влажную тряпку. Не допускайте попадания брызг воды снаружи или внутрь прибора. Попавшая в прибор вода вызывает повреждения.
- Прибор разрешается транспортировать только в вертикальном положении! Любое иное положение при транспортировке ведет к повреждениям прибора! При осторожной переноске без встряхивания прибор разрешается наклонять макс. на 90° на левый бок (вид спереди).
- После каждой перестановки для надлежащего функционирования теплового насоса устройство необходимо установить в конечное положение и оставить его в этом положении примерно на 2 часа, прежде чем начать эксплуатацию. Несоблюдение может привести к повреждению устройства.

Микроклимат помещения и вентиляция

- **ПРЕДУПРЕЖДЕНИЕ:** Для помещений площадью $<10 \text{ м}^2$ ($<20 \text{ м}^3$) необходимо предусмотреть вентиляцию. Должны иметься вентиляционные отверстия для притока и отвода воздуха в подсобное помещение или на улицу, например открытые окна или двери, вентиляционные решетки, щелевые вентиляционные решетки в двери или вентиляционные устройства.
- Для всех помещений. Регулярно проветривайте помещение, в котором установлена сушильная машина.
- Помещения, где находятся сушильные машины с тепловым насосом, должны проветриваться, т. к. в них пониженная влажность. В закрытом помещении между запуском нескольких следующих друг за другом программ сушки необходимо обеспечить приток воздуха (открыть дверь или окно).

Транспортировка и установка

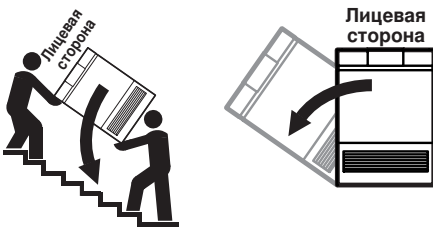

Максимальный угол наклона влево 90° .

2 Первый ввод в эксплуатацию



Установка прибора и подключение к электросети должны осуществляться согласно отдельному руководству по монтажу. Для проведения необходимых работ обращаться к квалифицированному монтажнику/электрику.



После каждого перемещения прибора необходимо оставить его в течение 2 часов в окончательном положении (в связи с наличием теплового насоса), только после этого прибор будет готов к эксплуатации. Несоблюдение может привести к повреждению прибора.

3 Описание устройства

3.1 Конструкция

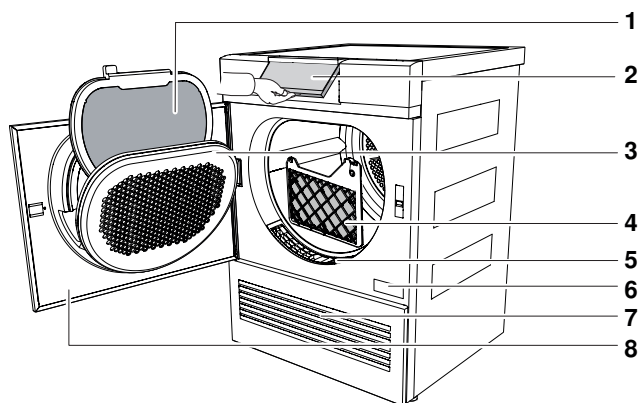

- | | | | |
|---|---|---|--|
| 1 | Фильтр для ворса с фильтрующей прокладкой для ворса | 5 | Передняя решетка |
| 2 | Поворотная панель управления | 6 | Заводская табличка/серийный номер (SN) |
| 3 | Крышка фильтра для ворса | 7 | Вентиляционная решетка |
| 4 | Передняя фильтрующая прокладка | 8 | Дверца прибора |

3.2 Элементы управления и индикации

Панель управления

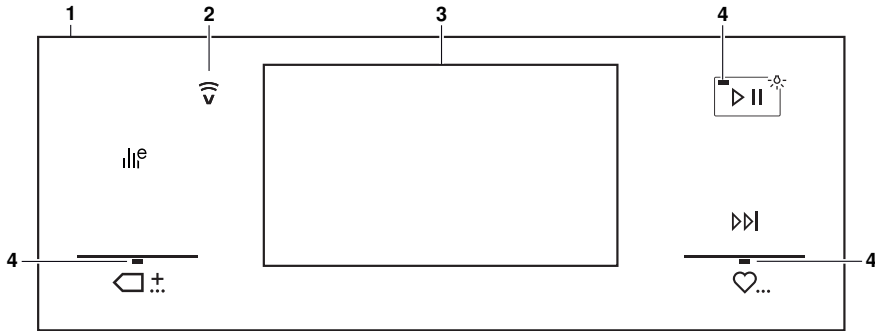

- 1 Панель управления
- 2 Дисплей V-ZUG-Home
- 3 Сенсорный экран
- 4 Контрольная лампочка

Клавиши

- EcoManagement
- Стандартные и специальные программы
- Старт/пауза/Освещение барабана
- Завершение программы
- Избранное



Сенсорный экран



Клавиши

- Текстильные программы
- Сильная сушка
- Нормальная сушка
- Под уют
- Для гладильной машины
- Сушка по времени

3.3 Контрольные лампочки

Контрольная лампочка	Активность	Состояние
	Горит контрольная лампочка.	Функция включена.
	Контрольная лампочка мигает.	Функция доступна.
	Не горит контрольная лампочка.	Функция не доступна.

3.4 Состояние кнопок

Цвет фона	Цвет символа	Состояние
Синий	Белый	Функция включена.
Черный	Белый	Функция доступна.
Черный	Черный	Функция не доступна.

4 Обзор программ

Ниже описываются все программы.

4.1 Автоматические программы

О показателях расхода

Указанные показатели по продолжительности программ и расходу энергии приведены для указанного максимального количества белья, отжатого на скорости приблизительно 1000 об/мин (соответствует остаточной влажности около 60 %). При большем числе оборотов отжима или меньшем весе загрузки эти показатели снижаются приблизительно на 20-30 %.

Сильная сушка

-  Для толстых, многослойных текстильных изделий и очень разных степеней загрузки. Не подходит для трикотажных изделий (футболки, нижнего белья).
- Загрузка: 1–7 кг
- Остаточная влажность: от -4 до -1 %
- Продолжительность программы: 2 ч 52 мин ¹
- Энергия: 1,82 кВт/ч ¹

Нормальная сушка

-  Для однородного белья, например футболок или нижнего белья.
- Загрузка: 1–7 кг
- Остаточная влажность: от -1 до 2 %
- Продолжительность программы: 2 ч 36 мин ¹
- Энергия: 1,67 кВт/ч ¹

¹ Ориентировочные значения

Под утюг

∞∞ Для последующей глажки утюгом.

- Загрузка: 1–7 кг
- Остаточная влажность: от 8 до 16 %
- Продолжительность программы: 2 ч 03 мин ¹
- Энергия: 1,28 кВт/ч ¹

Для гладильной машины

∞∞∞ Для последующей обработки в гладильной машине (например, скатерти).

- Загрузка: 1–7 кг
- Остаточная влажность: от 20 до 30 %
- Продолжительность программы: 1 ч 42 мин ¹
- Энергия: 1,06 кВт/ч ¹

4.2 Сушка по времени

 Дополнительная сушка текстильных изделий независимо от их степени сушки в течение выбранного промежутка времени. Спальные мешки и стеганые одеяла разрешается досушивать только при наличии соответствующих символов на этикетках. Количество белья для объемных изделий: 1 шт.

- Загрузка: 1–7 кг

4.3 Текстильные программы

Цветное белье

Подходит для большинства текстильных изделий. Описания и значения расхода приведены в главе «Автоматические программы» (см. страницу 12).

- Загрузка: 1–7 кг

Рубашки

Бережная сушка «в шкаф».

- Загрузка: 1–7 шт.
- Остаточная влажность: от 0 до 2 %
- Продолжительность программы: 0 ч 45 мин ¹
- Энергия: 0,38 кВт/ч ¹

Джинсы

Сушка джинсовых изделий «в шкаф». Учитывайте информацию на этикетках, т.к. джинсовый материал может сесть.

- Загрузка: 1–4 кг
- Остаточная влажность: от -1 до 2 %
- Продолжительность программы: 2 ч 00 мин ¹
- Энергия: 1,22 кВт/ч ¹

¹ Ориентировочные значения

Шелк

Для сушки изделий из шелка. Учитывайте информацию на этикетках белья, т.к. шелк легко мнется. Бережная сушка при низкой температуре.

- Загрузка: 1–1,5 кг
- Остаточная влажность: от 0 до 2 %
- Продолжительность программы: 0 ч 52 мин¹
- Энергия: 0,49 кВт/ч¹

Детская одежда

Бережная сушка детской одежды «в шкаф». Гигиеничная сушка белья – благодаря удлиненной фазе досушивания.

- Загрузка: 1–5 кг
- Остаточная влажность: от -1 до 1 %
- Продолжительность программы: 2 ч 20 мин¹
- Энергия: 1,51 кВт/ч¹

4.4 Стандартные и специальные программы

Стандартная программа

Указанные показатели по продолжительности программ и расходу энергии приведены для указанного максимального количества белья, отжатого на скорости приблизительно 1000 об/мин (соответствует остаточной влажности около 60 %). При большем числе оборотов отжима или меньшем весе загрузки эти показатели снижаются приблизительно на 20-30 %.

- ◁ Энергоэффективная программа сушки белья из хлопчатобумажной ткани нормальной влажности.
 - Загрузка: 1–7 кг
 - Остаточная влажность: от -1 до 2
 - Продолжительность программы: 2 ч 36 мин¹
 - Энергия: 1,67 кВт/ч¹

Программа с лотком

 Для сушки в лотке чистой текстильной или спортивной обуви, а также мелких предметов, например перчаток, шапок и плюшевых игрушек (заказывается в качестве принадлежности). Не подходит для сушки кожи или искусственной кожи.

Проветривание

-  Для придания свежести или проветривания текстильных изделий, которые мало носят.
 - Загрузка: 1–1,5 кг
 - Остаточная влажность: -
 - Продолжительность программы: 0 ч 10 мин¹
 - Энергия: 0,04 кВт/ч¹

¹ Ориентировочные значения

4.5 Дополнительные функции

После каждого выбора программы отображаются доступные дополнительные функции.

Программа бережной сушки

-  Для бережной сушки текстиля из смешанной ткани (например, верхних сорочек, пуловеров, футболок). Степень сушки уменьшается. Во избежание образования складок кладите небольшие количества белья в барабан и вынимайте его сразу по окончании программы. Максимальная загрузка: 1–2,5 кг

РеверсПлюс

-  Для равномерной сушки и сокращения риска образования клубков. Особенно хорошо подходит для больших изделий, например постельного белья.

Отсрочка старта

-  Для использования энергосберегающих тарифов (диапазон настройки до 24 ч). При наступлении времени отсрочки начала программы автоматически начнется выполнение программы.

4.6 EcoManagement

-  Для использования режима EcoManagement активируйте настройку пользователя EcoManagement (см. страницу 26). Режим EcoManagement информирует о том, сколько энергии и воды расходует прибор. Если на данный момент не выполняется никакая программа, можно получить следующие статистические данные:

- Расход энергии во время выполнения последней программы
- Общий расход энергии
- Средний расход энергии за время выполнения последних 25 программ

При выборе программы отображается расход энергии для соответствующей программы.

При окончании программы отображается расход энергии только что завершенной программы.

Значения могут отличаться в зависимости от программы, загрузки, дополнительных функций и настроек пользователя.

5 Эксплуатация

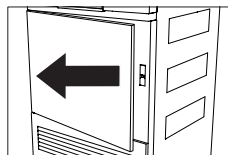
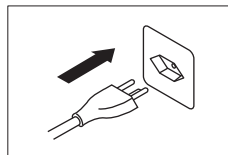

5.1 Подготовка

- ▶ Вставьте сетевую вилку в штепсельную розетку.
- ▶ Нажмите на 5 точек на боковом краю дверцы.
 - Дверца открывается.
 - Включается освещение барабана.

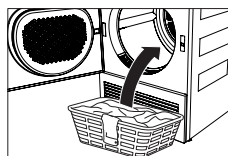

- ▶ Мокрое белье загружайте поштучно, не утрамбовывая его.
- ▶ Закройте дверцу прибора.
- ▶ Убедитесь, что белье не застряло в дверце.
 - Выключается освещение барабана.
 - Появляется начальный экран.





 Если выбор программы не производится в течение 5 минут, то индикация на дисплее исчезает. Начальный экран появляется в любое время после нажатия кнопки .

5.2 Выбор программы

 Чтобы не повредить ткань, соблюдайте символы по уходу за тканями на этикетках.



Автоматические программы

При выборе нужной программы этой программе автоматически присваиваются все необходимые настройки. Можно выбирать или убирать дополнительные функции с помощью кнопок в дальнейших меню.

- ▶ Нажмите на кнопку нужной программы, например .
 - На сенсорном экране отображается выбранная программа, ее предварительная длительность и дополнительные функции.
- ▶ Нажмите на кнопку .
 - Выполняется запуск выбранной программы.





Программа по времени

- ▶ Нажмите на кнопку .
 - На сенсорном экране появляется меню выбора продолжительности сушки.
- ▶ Выберите желаемую длительность сушки, например 30.
 - На сенсорном экране отображается выбранная программа и все дополнительные функции.
- ▶ Нажмите на кнопку .
 - Выполняется запуск выбранной программы.



Сушка по времени 			
Длительность в минутах			
10	20	30	40
50	60	90	120





Текстильные программы

- ▶ Нажмите на кнопку .
 - На сенсорном экране появится перечень текстильных программ.
- ▶ Нажимайте на кнопку **1/2** до тех пор, пока не отобразится нужная текстильная программа.
- ▶ Нажмите на кнопку нужной текстильной программы, например «Рубашки».
 - На сенсорном экране отображается выбранная программа и все дополнительные функции.
- ▶ Нажмите на кнопку .
 - Выполняется запуск выбранной программы.

Текстильные программы		1/2
Цветное белье	Сорочки	
Джинсы	Шелк	

Стандартные и специальные программы

- ▶ Нажмите на кнопку .
 - На сенсорном экране отображаются стандартные и дополнительные программы.
- ▶ Нажмите на кнопку нужной стандартной или дополнительной программы, например .
 - На сенсорном экране отображается выбранная программа и все дополнительные функции.
- ▶ Нажмите на кнопку .
 - Выполняется запуск выбранной программы.

Дополнительно 		
Стандарт 	Лоток 	
	Проветривание 	

5.3 Выбор дополнительных функций

- ▶ Нажмите на кнопку нужной программы, например ☀.
 - На сенсорном экране отображается выбранная программа и все дополнительные функции.
- ▶ Нажмите на кнопку нужной дополнительной функции, например 🕒.
 - На сенсорном экране отображается новая продолжительность программы.
- ▶ Нажмите на кнопку ▶⏸.
 - Выполняется запуск выбранной программы.



5.4 Настройка отсрочки старта

- ▶ В меню дополнительных функций нажмите на кнопку 🕒.
 - На сенсорном экране отображается поле для ввода времени для отсрочки запуска программы.
- ▶ Введите требуемое время отсрочки старта программы.
- ▶ Нажмите на кнопку **ok**.
 - Отсрочка старта программы сохранена.
- ▶ Нажмите на кнопку ▶⏸.
 - Начнется отсчет времени отсрочки.
 - Программа запускается автоматически по окончании установленного времени отсрочки.



5.5 Контроль и изменение настроек

- ▶ В меню дополнительных функций нажмите на кнопку ↶.
 - На сенсорном экране отображается экран запуска.
- ▶ Выберите (см. страницу 16) новую программу.
- ▶ Для внесения изменений после запуска программы она должна быть досрочно завершена.

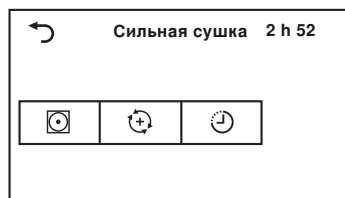

5.6 Индикатор оставшегося времени

После запуска программы на дисплее появляется время выполнения программы при максимальной загрузке. В течение прибл. 1 минуты определяется вес фактической загрузки и производится расчет предполагаемого оставшегося времени. Буква «h» мигает, на дисплее появляется сообщение «Измерение загрузки». После расчета значение предполагаемого оставшегося времени появляется на дисплее.

Возможна ситуация, когда программа будет выполняться дольше, чем рассчитано. В таком случае оставшееся время во время выполнения программы изменяться не будет. Буква «h» мигает повторно, на дисплее появляется сообщение «Расчет оставшегося времени».





5.7 Этапы сушки

Процесс сушки выполняется в 3 этапа.

- **Сушка.** Белье сушится в соответствии с настройками (выбор программы и настройки пользователя).
- **Охлаждение/проветривание.** Белье охлаждается до температуры, при которой остается лишь незначительный риск образования складок. Продолжительность этой фазы зависит от температуры белья. Если по окончании этой фазы белье не вынимается, запускается программа «Защита от сминания».
- **Защита от сминания.** Высушенное белье в течение макс. 30 минут приводится в движение через короткие промежутки времени, чтобы предотвратить образование складок. Для того, чтобы прервать работу программы до ее окончания, откройте дверцу.



5.8 Добавление белья

Во время процесса сушки можно добавлять белье.

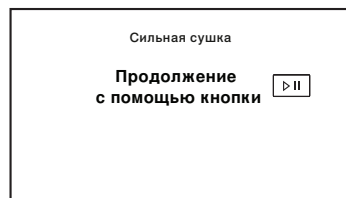
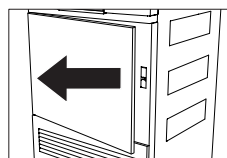
- ▶ Нажмите на 5 точек на боковом краю дверцы.
 - Дверца открывается.
 - Включается освещение барабана.
 - Можно догрузить белье.
- ▶ Закройте дверцу прибора.
 - На сенсорном экране появляется сообщение: «Продолжить кнопкой »
- ▶ Нажмите на кнопку .
 - Выполнение программы будет продолжено.



5.9 Прерывание программы

- ▶ Нажмите на кнопку .
 - На сенсорном экране появляется сообщение: «Пауза — продолжить с помощью кнопки »
- ▶ Нажмите еще раз на кнопку .
 - Выполнение программы будет продолжено.

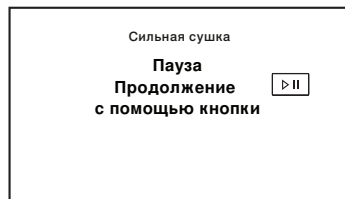

Каждое прерывание увеличивает продолжительность программы на 5 минут.

5.10 Досрочное окончание программы

- ▶ Нажмите на кнопку .
 - Выполнение программы отменяется.
 - Все настройки будут удалены.

5.11 При включенной функции блокировки клавиш

Чтобы воспользоваться функцией блокировки клавиш, включите (см. страницу 26) настройку «Блокировка клавиш».

При включенной функции защиты от детей управление прибором невозможно, если запущена программа или в течение более чем 20 секунд не была нажата ни одна кнопка. Для разблокировки прибора необходимо ввести код.

- ▶ При включенной функции защиты от детей нажмите любую кнопку на сенсорном экране.
 - На сенсорном экране появляется поле ввода кода.
- ▶ Нажмите одну за другой цифры 7, 3, 1.
- ▶ Нажмите на кнопку .
 - Прибор разблокирован.



После деблокировки прибором можно снова пользоваться. Блокировка «Защита от детей» автоматически активируется сразу после старта программы.

5.12 Освещение барабана

Освещение барабана автоматически включается при открывании дверцы прибора и выключается при ее закрывании. Если дверца прибора открыта более двух минут, подсветка барабана автоматически выключается.

- ▶ Нажмите на кнопку , чтобы включить или выключить освещение барабана при открытой дверце устройства.



Если во время или после завершения стандартной программы дверца устройства остается открытой, освещение барабана автоматически не включается, так как это энергоэффективная программа и расход энергии сокращен до минимума.

5.13 Завершение программы

Выгрузка белья

По окончании программы

- на сенсорном экране указано: «0 ч 00 мин»
- на сенсорном экране отображается информация о расходе энергии (см. страницу 22), если включена функция EcoManagement в настройках пользователя.



После окончания программы вынимайте белье как можно скорее, чтобы избежать образования складок. Если белье не будет выгружено, то запускается программа «Защита от сминания» (см. страницу 19). После ее завершения все сообщения на дисплее гаснут.

- ▶ Нажмите на 5 точек на боковом краю дверцы.
 - Дверца открывается.
 - Включается освещение барабана.
 - Все сообщения на дисплее гаснут.
- ▶ Извлеките белье.

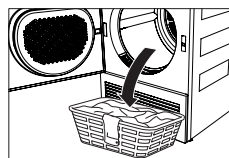
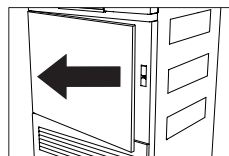

После каждого использования

- ▶ Очистите (см. страницу 28) фильтр для ворса.
- ▶ Закройте дверцу прибора.
 - Выключается освещение барабана.

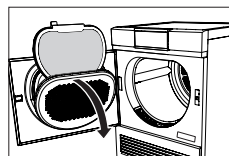

5.14 EcoManagement

Чтобы использовать режим EcoManagement, активируйте настройку пользователя EcoManagement (см. страницу 26).

Отображение прогноза при выборе программы

Ожидаемое потребление энергии может отображаться во время выбора дополнительных функций.

- ▶ Нажмите на кнопку нужной программы, например ☀.
 - На сенсорном экране появляется выбранная программа с ожидаемым потреблением энергии.

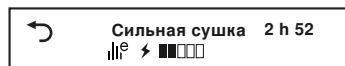

Отобразить последнюю программу

Потребление энергии последней программой может отображаться, если ни одна из программ не запущена.

- ▶ Нажмите на кнопку **III^e**.
 - На сенсорном экране отображается расход энергии последней программы.
- ▶ Нажмите на кнопку **▶▶**, чтобы завершить отображение статистических данных.

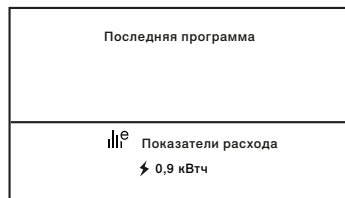

Индикация значений общего и среднего расхода

Общий и средний расход может отображаться, если ни одна из программ не запущена.

- ▶ Нажмите на кнопку **III^e** и удерживайте ее нажатой в течение 3 секунд.
 - На сенсорном экране отображается общий и средний расход.
- ▶ Нажмите на кнопку **▶▶**, чтобы завершить отображение статистических данных.



6 Фавориты



Настройка, изменение или удаление избранной программы возможны только при открытой дверце.

6.1 Определение и сохранение фаворитов

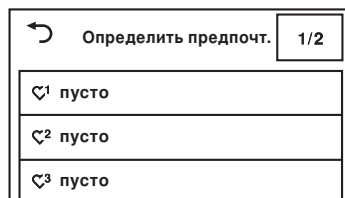
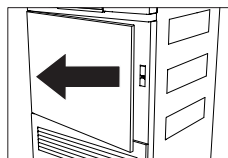

- ▶ Нажмите на 5 точек на боковом краю дверцы.
 - Дверца открывается.
- ▶ Нажмите на кнопку **♥...**
 - На сенсорном экране отображается меню программ-фаворитов.
- ▶ Нажмите на одну из пустых программ-фаворитов, например **♥³**.
 - На сенсорном экране отображается экран запуска.
- ▶ Выберите программу и дополнительные функции.

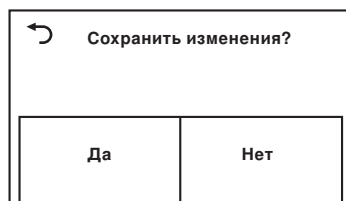

- ▶ Нажмите на кнопку ...
 - На сенсорном экране появляется сообщение: «Сохранить изменения?»
- ▶ Чтобы создать фаворита, нажмите «Да».
 - В меню программ-фаворитов отображается заданный фаворит.
- ▶ Для сброса фаворитов нажмите «Нет».



6.2 Изменение и удаление фаворитов

- ▶ Нажмите на 5 точек на боковом краю дверцы.
 - Дверца открывается.
- ▶ Нажмите на кнопку ...
 - На сенсорном экране отображается меню программ-фаворитов.
- ▶ Нажмите на программу-фаворита, которую вы хотите изменить, например .
 - На сенсорном экране появляется сообщение: «Изменить» и «Удалить»

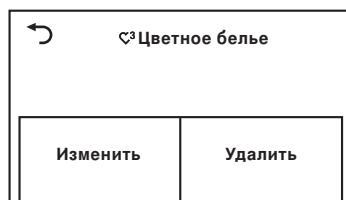
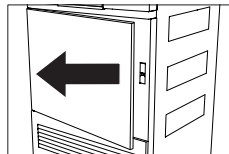



Изменение

- ▶ Для изменения программы-фаворита нажмите на «Изменить».
 - На сенсорном экране отображается программа-фаворит.
- ▶ Внесение изменений.
- ▶ Нажмите на кнопку ... и сохраните изменения.

Удаление.

- ▶ Для удаления программы-фаворита нажмите на «Удалить».
 - На сенсорном экране отображается меню программ-фаворитов.
 - Программа-фаворит удалена.

6.3 Запуск фаворитов

- ▶ Закройте дверцу устройства.
 - Выключается освещение барабана.
 - На сенсорном экране отображается экран запуска.
- ▶ Нажмите на кнопку ...
 - На сенсорном экране отображается меню программ-фаворитов.
- ▶ Нажмите на нужную программу-фаворита, например .
- ▶ Нажмите на кнопку .
 - Выполняется запуск выбранной программы.

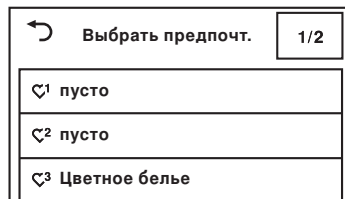

7 V-ZUG-Home

Устройство может быть подключено к сети.



Дальнейшая информация приведена на сайте www.vzug.com.





Настоящим компания V-ZUG Ltd заявляет, что тип радиооборудования соответствует Директиве 2014/53/ЕС. Полный текст Декларации ЕС о соответствии доступен в Интернете по следующему адресу: https://www.vzug.com/ru/ru/int_testinstitute_vzug

8 Настройки пользователя



Настройки пользователя могут быть изменены только в том случае, если не выполняется никакая программа и нет сообщений об ошибке.

8.1 Регулировка настроек пользователя

- ▶ Закройте дверцу прибора.
- ▶ Нажмите на кнопку .
 - На сенсорном экране отображаются стандартные и дополнительные программы.
- ▶ Нажмите на кнопку .
 - На сенсорном экране отображается меню настроек пользователя.
- ▶ Выберите и измените нужные настройки и уровни.
- ▶ Чтобы сохранить настройки, нажмите на кнопку .
- ▶ Для выбора дополнительных настроек нажмите на кнопку **1/2**.
- ▶ Для выхода из меню настроек пользователя нажмите на кнопку .

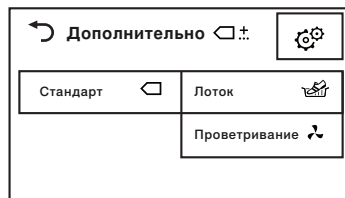



8.2 Яркость

Дисплей можно настроить в соответствии с условиями освещения.

- Темная
- Средняя
- Светлая (заводские настройки)
- Очень светлая

8.3 Звук кнопки

Сигнал нажатия кнопки может быть включен и выключен. Сигнал нажатия кнопок  и  не может быть выключен.

- Вкл. (заводские настройки)
- Выкл.

8.4 Угол зрения

Читать информацию на дисплее удобнее, если смотреть на него снизу под углом.

- ↕: сверху на сенсорный дисплей (заводская настройка)
- ↕: снизу на сенсорный дисплей

8.5 Язык

Язык настраивается при первом пуске в эксплуатацию. Его можно изменить.

8.6 Фоновая картинка

Фоновую картинку сенсорного экрана можно выключить. Фоновая картинка становится черной.

- Вкл. (заводские настройки)
- Выкл.

8.7 Степень сушки

Измените степень сушки, если белье недостаточно сухое или слишком пересушено. Новая степень сушки будет действительна для всех программ. Для очень жесткой воды рекомендуется небольшая степень сушки (меньшее досушивание), для очень мягкой воды — высокая степень сушки.

- для очень жесткой воды
- для жесткой воды
- для нормальной воды (заводская настройка)
- для мягкой воды
- для очень мягкой воды



Опасность пересушивания!

Пересушивание приводит к увеличению нагрузки на ткань.

8.8 РеверсПлюс

При включенной функции белье высушивается равномерно, а опасность скручивания белья уменьшается.

- Вкл.
- Выкл. (заводская настройка)

8.9 EcoManagement

Если функция включена, то во время запуска программы отображается ожидаемый расход, а по окончании программы — фактический расход. Сохраненные значения фактического расхода можно удалять в разделе «Статистика».

- Вкл. (заводские настройки)
- Выкл.
- Статистика
- Информация

8.10 Защита от детей

Блокировка клавиш предотвращает случайный запуск программы. Управление прибором возможно только после ввода кода 731.

- Вкл.
- Выкл. (заводские настройки)

8.11 Освещение барабана

При включенной функции подсветка барабана автоматически включается при открывании дверцы прибора и выключается при ее закрывании.

- Вкл. (заводские настройки)
- Выкл.

8.12 V-ZUG-Home

Устройство может быть подключено к сети.

- Управление и индикация
- Индикация
- Выкл. (заводские настройки)



Дальнейшая информация приведена на сайте www.vzug.com.

8.13 Заводские настройки

Заводские настройки могут быть восстановлены. Измененный язык при восстановлении заводских настроек не поменяется.

- : восстановить
- : не восстанавливать



При восстановлении заводских настроек также удаляются сохраненные фавориты.

9 Демонстрационный режим

В демонстрационном режиме доступны почти все функции устройства, однако не может быть выполнена сушка.



Включение и отключение демонстрационного режима возможно только при открытой дверце устройства.

9.1 Включение

- ▶ Нажмите на 5 точек на боковом краю дверцы.
 - Дверца открывается.
 - Включается освещение барабана.
- ▶ Нажмите одновременно на кнопки **III^e**, **◀ ⚙** и **▶▶** и удерживайте их в течение 5 секунд, пока на сенсорном экране не отобразится меню демонстрационного режима.
 - На сенсорном экране появляется сообщение: «Состояние: Выкл.»
- ▶ Нажмите на кнопку **✓**.
 - Выбран «Демонстрационный режим».
- ▶ Нажмите на кнопку **ok**.
 - Включен «Демонстрационный режим».
 - Сенсорный дисплей становится темным.

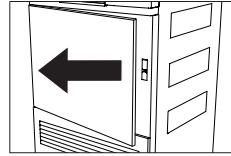

9.2 Выключение

- ▶ Нажмите на 5 точек на боковом краю дверцы.
 - Дверца открывается.
 - Включается освещение барабана.
- ▶ Нажмите одновременно на кнопки **III^e**, **◀ ⚙** и **▶▶**, пока на сенсорном экране не отобразится меню демонстрационного режима.
 - На сенсорном экране появляется сообщение: «Состояние: Вкл.»
- ▶ Нажмите на кнопку **X**.
 - Демонстрационный режим более не выбран.
- ▶ Нажмите на кнопку **ok**.
 - Демонстрационный режим выключен.
 - Сенсорный дисплей становится темным.

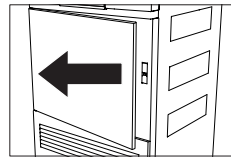

10 Уход и техническое обслуживание

Большое количество ворса может вызвать появление сообщения о неисправности «A9 Очист. прокладки» (см. страницу 31).

10.1 Периодичность очистки

Деталь прибора	Периодичность очистки
Фильтр для ворса	<ul style="list-style-type: none"> ▪ После каждого использования ▪ При запросе «A9 Очист. прокладки»
Фильтрующая прокладка для ворса	<ul style="list-style-type: none"> ▪ При запросе «A9 Очист. прокладки» ▪ По мере надобности
Фронтальный фильтр	<ul style="list-style-type: none"> ▪ При запросе «A9 Очист. прокладки» ▪ 1 раз в год
Датчик влажности	<ul style="list-style-type: none"> ▪ При запросе «A3 Очистить датчик влажности»
Датчик температуры	<ul style="list-style-type: none"> ▪ По мере надобности
Наружная очистка	<ul style="list-style-type: none"> ▪ По мере надобности

10.2 Очистка фильтра для ворса и фильтрующей прокладки для ворса

Очистка фильтра для ворса

- ▶ Откройте дверцу машины и откиньте крышку фильтра для ворса.
- ▶ Извлеките фильтр **1** и удалите ворс.
- ▶ Установите фильтр **1** на место.
- ▶ Установите крышку фильтра для ворса на место и закройте дверцу машины.

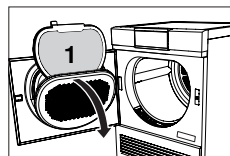

Очистка фильтра для ворса и фильтрующей прокладки для ворса

- ▶ Извлеките фильтр для ворса **1** согласно описанию в разделе «Очистка фильтра для ворса».
- ▶ Откиньте фильтр **1** и извлеките фильтрующую прокладку **2**.
- ▶ Держите фильтр **1** против света, чтобы увидеть отложения. При необходимости очистите фильтр для ворса **1** (водой, мягкой стороной губки и жидким абразивным средством или уксусом).
- ▶ Постирайте фильтрующую прокладку **2** под проточной водой или в стиральной машине при 40 °C.

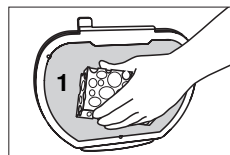
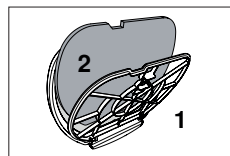



Повреждение прибора пылесосом!

Категорически запрещено очищать фильтрующую прокладку для ворса при помощи пылесоса.

- ▶ Вставьте сухую фильтрующую прокладку **2** в фильтр для ворса **1**.
- ▶ Установите сухой фильтр **1** на место.

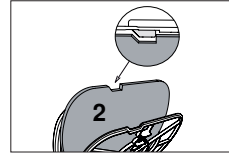

Проследите за тем, чтобы фильтр для ворса занял правильное положение.

10.3 Очистка фронтального фильтра

Если после очистки фильтров для ворса и фильтрующей прокладки для ворса снова появляется сообщение о неисправности «A9 Очистить фильтр», необходимо очистить также фронтальный фильтр.

- ▶ Откройте дверцу прибора и снимите переднюю решетку **1**.

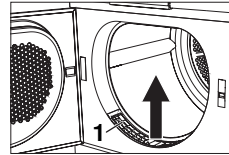

- ▶ Слегка потяните за язычок **2** и извлеките фронтальный фильтр **3**.

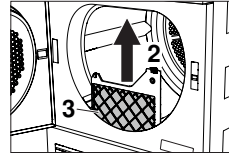

- ▶ С обратной стороны фильтра **3** аккуратно поднимите внутреннюю решетку **4** и извлеките.

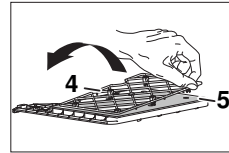

- ▶ Извлеките переднюю фильтрующую прокладку **5** и помойте ее под проточной водой или в стиральной машине при 40 °С.
- ▶ При необходимости пропылесосьте или очистите влажной салфеткой воздушный канал перед фронтальным фильтром.



- ▶ Вставьте сухую прокладку **5** во фронтальный фильтр **3**. Поместите внутреннюю решетку **4** на переднюю фильтрующую прокладку и зафиксируйте ее.

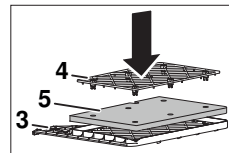

- ▶ Установите фронтальный фильтр **3** на место и зафиксируйте его. Следите за правильным положением деталей.
- ▶ Установите переднюю решетку **1** на место.

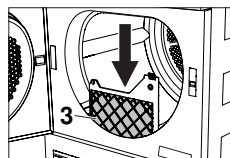

! **Опасность повреждения прибора при неправильной установке фронтального фильтра и отсутствии прокладки!**

Прибор запускается только при правильно установленном фронтальном фильтре. Запрещается использовать прибор без передней фильтрующей прокладки.

10.4 Очистка датчика влажности

В случае появления сообщения о неисправности «А3» необходимо очистить датчик влажности.

- ▶ Откройте дверцу машины.
- ▶ Удалите ворс и инородные предметы с датчика влажности **1**.
- ▶ При необходимости очистите датчик влажности **1** влажной салфеткой и вытрите насухо.

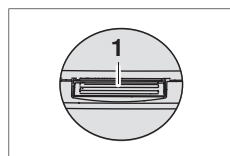
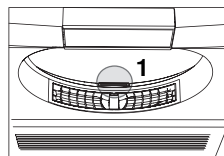

10.5 Очистка датчика температуры

! **Осторожно очистите датчик температуры!**

- ▶ Откройте дверцу машины и снимите переднюю решетку **1**.
- ▶ Очистите датчик температуры **2** влажной салфеткой.
- ▶ Установите переднюю решетку **1** на место.

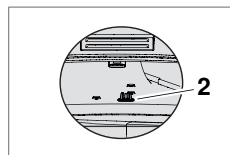
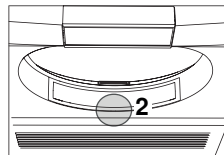
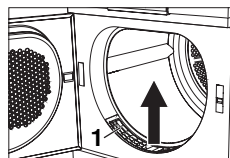

10.6 Очистка прибора

- ▶ Время от времени протирайте прибор снаружи влажной салфеткой и вытирайте насухо.

11 Как самому устранить неисправности

При определенных обстоятельствах следующие неисправности можно устранить самостоятельно. Если это невозможно, записать полное сообщение о неисправности (текст, заводской номер и номер ошибки) и позвонить в сервисный центр.

11.1 Сообщения о неисправностях



Индикация	Возможная причина	Устранение
A0 Проверить слив	<ul style="list-style-type: none"> ▪ Сливной шланг засорен, согнут или поврежден. ▪ Высота напора сливного шланга слишком велика (>1,2 м). ▪ Прибор присоединен к двойному сифону для скрытого монтажа. 	<ul style="list-style-type: none"> ▶ Проверьте внешний слив. ▶ Нажмите кнопку ▶▶. ▶ Снова запустите программу.
A3 Очистить датчик влажности	<ul style="list-style-type: none"> ▪ Датчик влажности загрязнен или мокрый. 	<ul style="list-style-type: none"> ▶ Очистите датчик влажности и просушите (см. страницу 30). ▶ Нажмите кнопку ▶▶. ▶ Снова запустите программу.
A9 Очист. прокладки	<ul style="list-style-type: none"> ▪ Фильтр для ворса, фильтрующая прокладка для ворса и/или фронтальный фильтр засорены. 	<ul style="list-style-type: none"> ▶ Проверьте и очистите (см. страницу 28) фильтр для ворса и фильтрующую прокладку для ворса. ▶ Проверьте и очистите (см. страницу 29) фронтальный фильтр. ▶ Нажмите кнопку ▶▶. ▶ Снова запустите программу.
Вставьте фильтр для ворса/Закройте дверцу прибора	<ul style="list-style-type: none"> ▪ Отсутствует фильтр для ворса. ▪ Дверца прибора открыта. 	<ul style="list-style-type: none"> ▶ Вставьте фильтр на место в правильном положении. ▶ Закройте дверцу прибора. ▶ Снова запустите программу.
Установить фронтальный фильтр	<ul style="list-style-type: none"> ▪ Фронтальный фильтр установлен неправильно. 	<ul style="list-style-type: none"> ▶ Установите фронтальный фильтр правильно. ▶ Закройте дверцу прибора. ▶ Снова запустите программу.

Индикация	Возможная причина	Устранение
FXX/EXX см. инструкцию SN XXXXX XXXXXX	<ul style="list-style-type: none"> ▪ Сообщение об ошибке может быть вызвано различными причинами. 	<ul style="list-style-type: none"> ▶ Нажмите кнопку ▶▶. ▶ Вытяните сетевой штекер из розетки. ▶ Подождите около 1 минуты. ▶ Вставьте штекер в розетку и выберите новую программу.
	<ul style="list-style-type: none"> ▪ Если неисправность появляется снова: 	<ul style="list-style-type: none"> ▶ Запишите полностью сообщение о неисправности или SN устройства. ▶ Вытяните сетевой штекер из розетки. ▶ Свяжитесь (см. страницу 43) с сервисной службой.
UXX/EXX см. инструкцию SN XXXXX XXXXXX	<ul style="list-style-type: none"> ▪ Повышенное напряжение (U1) ▪ Пониженное напряжение (U2) 	<ul style="list-style-type: none"> ▶ Нажмите кнопку ▶▶. ▶ Вытяните сетевой штекер из розетки. ▶ Подождите около 1 минуты. ▶ Вставьте штекер в розетку и выберите новую программу.
	<ul style="list-style-type: none"> ▪ Если неисправность появляется снова: 	<ul style="list-style-type: none"> ▶ Вытяните сетевой штекер из розетки. ▶ Вызовите электрика, чтобы проверить домовую проводку.

11.2 Прочие возможные проблемы

Проблема	Возможная причина	Устранение
Длительность программы значительно превышает показание на дисплее.	<ul style="list-style-type: none"> ▪ Фильтр для ворса и(или) фильтрующая прокладка для ворса засорены. 	<ul style="list-style-type: none"> ▶ Очистите (см. страницу 28) фильтр для ворса и(или) фильтрующую прокладку.
	<ul style="list-style-type: none"> ▪ Фронтальный фильтр засорился. 	<ul style="list-style-type: none"> ▶ Очистите фронтальный фильтр (см. страницу 29).
	<ul style="list-style-type: none"> ▪ Белье было очень мокрым. 	<ul style="list-style-type: none"> ▶ Отжимайте белье сильнее.
	<ul style="list-style-type: none"> ▪ Температура окружающей среды слишком высокая или слишком низкая. 	<ul style="list-style-type: none"> ▶ Улучшите вентиляцию помещения. ▶ Убедитесь, что температура в помещении находится в диапазоне от 5 до 35 °C.
Невозможно запустить новую программу.	<ul style="list-style-type: none"> ▪ Программа была прервана. 	<ul style="list-style-type: none"> ▶ Нажмите кнопку ▶▶. ▶ Выберите новую программу.

Проблема	Возможная причина	Устранение
Белье недостаточно сухое, или пояс джинсов по-прежнему влажный.	▪ Загрузка состоит из разных текстильных изделий.	▶ Выберите более длинную программу, например, «Сильная сушка» ☀. Или: ▶ Выберите программу «Сушка по времени»  ... Или: ▶ Измените (см. страницу 25) степень сушки.
	▪ Фильтр для ворса и(или) фильтрующая прокладка для ворса засорены.	▶ Очистите (см. страницу 28) фильтр для ворса и(или) фильтрующую прокладку.
	▪ Фронтальный фильтр засорился.	▶ Очистите фронтальный фильтр (см. страницу 29).
	▪ Сбой в подаче электроэнергии.	▶ Проверьте сетевую вилку, провод и предохранители.
	▪ Датчик влажности загрязнен.	▶ Очистите (см. страницу 30) датчик влажности.
	▪ Включен демонстрационный режим.	▶ Выключите (см. страницу 27) демонстрационный режим.
Индикация оставшегося времени долго не изменяется.	▪ Степень сушки еще не достигнута.	▶ Никаких мер не требуется. Индикация автоматически продолжит отсчет по достижении необходимой степени сушки.
	▪ Одновременная загрузка очень разного белья.	▶ Никаких мер не требуется. Через некоторое время индикация автоматически продолжит отсчет.
	▪ Фильтр для ворса засорен ворсом.	▶ Очистите (см. страницу 28) фильтр для ворса.
Статус программы в течение долгого времени отображается как «Проветривание».	▪ Белье охлаждается. ▪ Увеличение фазы охлаждения обусловлено высокой температурой окружающей среды.	▶ Никаких мер не требуется. Извлечь белье можно в любой момент при условии, что потом оно будет расправлено для охлаждения.
	▪ Датчик температуры загрязнен.	▶ Очистите (см. страницу 30) датчик температуры.

Проблема	Возможная причина	Устранение
Прибор не запускается.	▪ Дверца прибора открыта.	▶ Закройте дверцу прибора.
	▪ Фильтр для ворса или фронтальный фильтр отсутствует.	▶ Вставьте фильтр для ворса или фронтальный фильтр на место в правильном положении.
	▪ Сбой в подаче электроэнергии.	▶ Вставьте сетевую вилку в розетку. ▶ Включите стенной выключатель. ▶ Проверьте предохранитель.
Во время работы дверца прибора открывается.	▪ К этому могут привести различные ситуации.	▶ Закройте дверцу прибора. ▶ Нажмите на кнопку  . – Выполнение программы будет продолжено.
Имеются царапины и вмятины в барабане.	▪ Сушка текстиля с пуговицами или пряжками может привести к появлению царапин и вмятин.	▶ Нет необходимости в устранении. Царапины и вмятины не влияют на процесс сушки, а также на результат сушки.
Белье сильно помято.	▪ Слишком большая загрузка.	▶ Уменьшите загрузку.
	▪ Белье было отжато в стиральной машине со слишком большой скоростью отжима.	▶  Включите (см. страницу 15) дополнительную функцию «РеверсПлюс». Или: ▶ отожмите белье с меньшей скоростью отжима.
	▪ После окончания программы белье запуталось.	▶  Включите (см. страницу 15) дополнительную функцию «РеверсПлюс».
	▪ После окончания программы белье слишком долго оставалось в барабане.	▶ После окончания программы сразу же достаньте белье из барабана.
Отображаемые значения расхода EcoManagement слишком высокие.	▪ Значения могут отличаться в зависимости от программы, загрузки, дополнительных функций и настроек пользователя. ▪ Не исключены вызванные работой системы колебания.	▶ Учитывайте настройки пользователя и дополнительные функции.

Проблема	Возможная причина	Устранение
При сушке постельного белья образуются клубки.		<ul style="list-style-type: none"> ▶ Выберите (см. страницу 15) дополнительную функцию «РеверсПлюс». Или: <ul style="list-style-type: none"> ▶ выберите текстильную программу «Постельное белье».

12 Запасные части

При заказе указывайте серийный номер (SN).



Фильтр для ворса с фильтрующей прокладкой для ворса

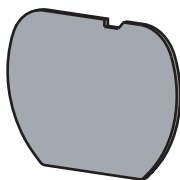

Фильтрующая прокладка для ворса



Фронтальный фильтр

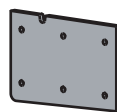

Передняя фильтрующая прокладка

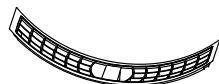

Передняя решетка

13 Технические характеристики

Общие указания

Высота	85 см
Ширина	59,5 см
Глубина	61 см
Вес	52,0 кг
Высота напора насоса	1,2 м
Загрузка	7 кг сухого белья
Допустимая температура помещения во время работы	от 5 °С до 35 °С
Электрическое подключение	Параметры электрического подключения приведены на заводской табличке (см. страницу 43).

13.1 Источники света











Источники света можно заменять только в сервисной службе.

Данное изделие содержит один источник света класса энергоэффективности E.



13.2 Сведения для контрольных инстанций

- ▶ Перед каждым измерением прибор должен находиться в подключенном к сети состоянии не менее 5 минут.
- ▶ Корректные технические данные получают после вводной фазы эксплуатации, т. е. выполнения 5 полных программ сушки белья (автоматическая программа: нормальная сушка ).
- ▶ После каждой программы сушки необходимо выполнить влажную очистку фильтра для ворса.
- ▶ Датчики измерения влажности прибора настроены на среднюю жесткость воды. Чтобы настроить прибор в соответствии с проводимостью воды согласно норме (750 мкСм/см), нужно в настройках пользователя установить (см. страницу 25) степень сушки на «1».
- ▶ Настройка стандартной программы согласно EN 61121:

Программа	Загрузка	Настройка
Хлопчатобумажные изделия, режим «Нормальная сушка»	ре- 7 кг	<ul style="list-style-type: none"> ▶ Нажмите кнопку . ▶ Нажмите кнопку . ▶ Нажмите кнопку .
Хлопчатобумажные изделия, режим «Под утюг»	ре- 7 кг	<ul style="list-style-type: none"> ▶ Нажмите кнопку . ▶ Нажмите кнопку .
Режим «Нормальная сушка» для белья, не требующего особого ухода	2,5 кг	<ul style="list-style-type: none"> ▶ Нажмите поочередно кнопки  и . ▶ Нажмите кнопку .

13.3 Технический паспорт изделия

Согласно директиве ЕС № 392/2012

Товарный знак	-	V-ZUG Ltd
Номер модели соответствует первым пяти цифрам на заводской табличке.	-	12017
Номинальная полная загрузка хлопчатобумажными изделиями	кг	7
Тип прибора	-	Конденсаторная сушильная машина
Класс энергоэффективности	-	A++

Согласно директиве ЕС № 392/2012

Расход электроэнергии в кВтч/год ¹	кВтч/ год	203,0
Тип сушильной машины	-	Сушильная машина с автоматической программой
Расход электроэнергии при стандартной программе сушки изделий из хлопка при полной загрузке	кВтч	1,67
Расход электроэнергии при стандартной программе сушки изделий из хлопка при неполной загрузке	кВтч	0,96
Потребляемая мощность в выключенном состоянии	Вт	0,09
Потребляемая мощность во включенном состоянии	Вт	2,60
Продолжительность нахождения во включенном состоянии	мин	10
Стандартная программа сушки изделий из хлопка ²		Стандартная программа
Примерная продолжительность выполнения программы ³	мин	121
Продолжительность выполнения стандартной программы сушки изделий из хлопка при полной загрузке	мин	156
Продолжительность выполнения стандартной программы сушки изделий из хлопка при неполной загрузке	мин	94
Класс эффективности конденсации испарений ⁴	-	A
Эффективность конденсации испарений для стандартной программы сушки изделий из хлопка при полной загрузке	%	92
Эффективность конденсации испарений для стандартной программы сушки изделий из хлопка при неполной загрузке	%	92
Примерная эффективность конденсации испарений ⁵	%	92
Уровень звуковой мощности	дБ	63

1) Расход электроэнергии в кВтч/год на основе данных для 160 стандартных циклов сушки изделий из хлопка при полной и неполной загрузке, а также на основе данных о расходе энергии при режимах работы с низким потреблением мощности. Фактический расход электроэнергии за один цикл зависит от способа использования прибора.

2) Стандартная программа сушки изделий из хлопка, к которой относится информация на этикетке и в техническом паспорте. Эта программа предназначена для сушки изделий из хлопка с нормальной влажностью и наиболее эффективна с точки зрения расхода электроэнергии для хлопка.

3) Ориентировочная продолжительность выполнения стандартной программы сушки изделий из хлопка при полной и неполной загрузке.

4) Класс эффективности конденсации испарений по шкале от G (самая низкая эффективность) до A (самая высокая эффективность).

5) Ориентировочная эффективность конденсации испарений для стандартной программы сушки изделий из хлопка при полной и неполной загрузке.

14 Рекомендации по сушке

14.1 Экономия электроэнергии

- Перед сушкой отожмите белье в стиральной машине на высокой скорости. Механическое удаление воды в стиральной машине гораздо эффективнее, чем испарение воды в сушильной машине.
- Регулярно очищайте фильтр для ворса и фильтрующие прокладки. Загрязненные фильтры для ворса блокируют струю воздуха и снижают эффективность работы прибора.
- Используйте максимальные возможности загрузки соответствующих программ.
- Выберите функцию «EcoManagement» для поиска экономичных программ.

14.2 Предотвращение повреждений

- Учитывайте символы по уходу на этикетках с бельем.
- При сушке желательно не использовать ароматизированные салфетки или другие средства ухода для текстильных изделий.
- Перед сушкой удалите инородные предметы и крупные детали из металла или жесткого пластика (например, пряжки, камни, дозирующие колпачки для моющих средств). Они могут деформировать барабан.
- Молнии, крючки и петли следует застегнуть. Они могут повредить белье и барабан стиральной машины.
- Во избежание образования запутанных клубков застегивайте наволочки и одеяльники, связывайте пояса и завязки передника.

15 Утилизация

15.1 Упаковка



Детям ни в коем случае нельзя играть с упаковочным материалом (опасность травм и удушья). Храните упаковочный материал в безопасном месте или утилизируйте его согласно действующим предписаниям по охране окружающей среды.

15.2 Безопасность

Прибор следует сделать непригодным для эксплуатации, чтобы избежать несчастных случаев, вызванных неправильным использованием (например, в случае играющих детей):

- ▶ отсоединить прибор от электросети. Отсоединение стационарно установленного прибора должно осуществляться квалифицированным электриком. Затем обрезать сетевой кабель прибора.
- ▶ Снимите запор дверцы или исключите возможность его использования.

15.3 Утилизация



- Символ «перечеркнутый мусорный бак» означает, что отработанные электрические и электронные приборы необходимо утилизировать отдельно (WEEE, Директива ЕС об утилизации электрического и электронного оборудования). Такие приборы могут содержать опасные для человека и окружающей среды вещества.
- Эти приборы необходимо утилизировать в специально отведенных пунктах сбора для переработки электрического и электронного оборудования. Их нельзя утилизировать вместе с несортированными бытовыми отходами. Тем самым вы вносите свой вклад в защиту ресурсов и окружающей среды.
- За дополнительной информацией обращайтесь в местные органы власти.

15.4 Указание по тепловому насосу





Опасность пожара!

Прибор содержит экологически чистый, но воспламеняющийся хладагент R290. Неправильная утилизация может привести к пожару и отравлению. Следует утилизировать прибор должным образом и не повредить трубы контура хладагента.

Тепловой насос	герметично закрыт
Хладагент	R290
Количество заполнения [кг]	0,149

Адреса импортеров

			
AU/NZ	V-ZUG Australia Pty. Ltd. 2/796 High Street Kew East 3102, VIC AUSTRALIA	LB	Kitchen Avenue SAL Mirna El Chalouhi Highway Wakim Bldg, Jdeihel Beirut LEBANON
CN	V-ZUG (Shanghai) Domestic Appliance Co. Ltd. Raffles City Changning Office Tower 3 No. 1139 Changning Road 200051 Shanghai CHINA	RU	ООО «ХОМТЕК» ул. Дубининская, 57, корпус 1 113054 Москва Российская Федерация
AT/BE/DK/ DE/ES/FR/ NO/NL/LU/ SE	V-ZUG Europe BV Evolis 102 8530 Harelbeke BELGIUM	SG	V-ZUG Singapore Pte. Ltd. 6 Scotts Road Scotts Square #03-11/12/13 228209 Singapore SINGAPORE
GB/IE	V-ZUG UK Ltd. 27 Wigmore Street London W1U 1PN GREAT BRITAIN	TH	V-ZUG (Thailand) Ltd. 140/36, 17th Floor ITF Tower, Silom Road Suriyawong Sub-district Bangrak District Bangkok 10500 THAILAND
HK/MO	V-ZUG Hong Kong Co. Ltd. 12/F, 8 Russell Street Causeway Bay HONG KONG	TR	GÜRELLER Anchor Sit.3A/1-2 Çayyolu 06690 ÇANKAYA/ANKARA TURKEY
IT	Frigo 2000 S.p.A Viale Fulvio Testi 125 20092 Cinisello Balsamo (Milano) ITALY	UA	Приватне підприємство «Стіріон» (корпорація МИПС) Вулиця Осипова, 37 65012 Одеса УКРАЇНА
IL	Digital Kitchen Hataarucha 3 6350903 Tel Aviv ISRAEL	VN	V-ZUG VIETNAM COMPANY LTD. 21st Floor, Saigon Centre, 67 Le Loi Ben Nghe Ward, District 1 Ho Chi Minh City, 700000 VIETNAM

16 Алфавитный указатель

Символы

EcoManagement.....	11, 15
Включение	26
Индикация.....	21
V-ZUG-Home.....	11, 24

А

Автоматические программы	11
Запуск	16, 21
Показатели расхода.....	12
Адреса импортеров	40

Б

Бережная сушка	
Бережная.....	15
Детская одежда.....	14
Рубашки	13
Шелк	14
Блокировка клавиш	
Включение	26
Большая продолжительность программы	32

В

Во избежание повреждения прибора	9
--	---

Д

Демонстрационный режим	27
Детская одежда	
Текстильные программы	14
Джинсы	
Текстильные программы	13
Дополнительные функции	15
Запуск	18

З

Заводская табличка	43
Заводские настройки.....	26
Запасные части	35
Звук кнопки	25

И

Избранное.....	11
Измерение загрузки.....	19
Индикатор оставшегося времени	
.....	33

М

Мягкие игрушки	
Программа с лотком.....	14

Н

Неисправности.....	31
--------------------	----

Нижнее белье	
Нормальная сушка.....	12
Номер модели.....	2

О

Область применения.....	2
Обозначение модели	2
Окончание	
Программа.....	20
Освещение барабана.....	11
Откройте дверцу.....	16, 21
Отсрочка старта.....	15
Запуск	18

П

Пауза	11
Первый ввод в эксплуатацию	
.....	10
Передняя фильтрующая прокладка	
Извлечение	29
Перчатки	
Программа с лотком.....	14
Показатели расхода	
Автоматические программы	12
Стандартная программа	14
Послегарантийное обслуживание	
.....	43
Постельное белье	
РеверсПлюс.....	15
Правила техники безопасности	
Для данного прибора	6
Прерывание	
Программа.....	20
Прибор	
Утилизация	39
Проблемы.....	31
Проветривание	
Специальные программы.....	14
Проветрите	33
Программа	
Досрочное окончание	11, 20
Запуск	11, 16, 17, 21, 24
Изменить.....	18
Прерывание.....	11, 20

Р

Равномерная сушка	
РеверсПлюс.....	15
Расчет оставшегося времени	
.....	19
РеверсПлюс.....	15, 25
Риск образования клубков	

РеверсПлюс.....	15	Стандартная программа	14
Рубашки		Я	
Текстильные программы	13	Язык	25
с		Яркость	25
Сильная сушка	12		
Символы	5		
Скатерти			
Для гладильной машины	13		
Служба поддержки и сервисного обслуживания.....	43		
Специальные программы.....	11		
Запуск	17, 24		
Стандартная программа	11, 14		
Запуск	17, 24		
Показатели расхода.....	14		
Степень сушки	25		
Сушка по времени	11, 13, 17		
т			
Текстильные программы	11, 13		
Запуск	17		
Тепловой насос	39		
Технические вопросы	43		
Тип.....	2		
у			
Угол просмотра	25		
Указания по технике безопасности			
Общие	5		
Утилизация	38		
ф			
Фавориты			
Запуск	24		
Фоновая картинка.....	25		
Футболки			
Нормальная сушка.....	12		
ц			
Цветное белье			
Текстильные программы	13		
ш			
Шапки			
Программа с лотком.....	14		
Шелк			
Текстильные программы	14		
э			
Экономичная сушка			
Отсрочка старта.....	15		
Экономия электроэнергии	38		
EcoManagement.....	15		
Эффективная сушка			

17 Служба поддержки и сервисного обслуживания



В главе «Устранение неисправностей» можно получить ценные указания по устранению мелких неисправностей. Таким образом, необходимость в вызове сервисного техника отпадает, и появляется возможность сэкономить на связанных с этим затратах.

Информация о гарантии, предоставляемая компанией V-ZUG, содержится на сайте www.vzug.com →Сервисное обслуживание

→Информация о гарантии. Просьба внимательно с ней ознакомиться.

Зарегистрировать свой прибор фирмы V-ZUG можно в интернете на сайте www.vzug.com →Сервисное обслуживание

→Регистрация гарантии. В случае возможных неполадок это позволит получить квалифицированную техническую поддержку в течение всего гарантийного срока. Для регистрации потребуется серийный номер (SN) и наименование прибора. Эти сведения находятся на заводской табличке прибора.

Информация о приборе:

SN: _____ Прибор: _____

Эта информация должна быть всегда под рукой в случае обращения в сервисную службу компании V-ZUG. Спасибо.

Заводская табличка

- ▶ Откройте дверцу прибора.
 - Заводская табличка находится в правом нижнем углу.



Серийный номер (SN) можно запросить следующим образом:

- ▶ удерживайте кнопку **▶▶|** в нажатом положении, пока на сенсорном экране не появится сообщение «Настройки – SN 12017 000123».

Заказ на ремонт

На сайте www.vzug.com→Сервисное обслуживание→Номер сервисной службы указан телефонный номер ближайшего к вам сервисного центра компании V-ZUG.

Технические вопросы, принадлежности, послегарантийное обслуживание

Сотрудники компании V-ZUG охотно помогут решить все организационные и технические вопросы, примут заказ на комплектующие и запасные части или проинформируют о новейших договорах на сервисное обслуживание.

Краткая инструкция

Внимательно прочтите указания по технике безопасности, приведенные в данном руководстве по эксплуатации!

Запуск программы

- ▶ Откройте дверцу прибора.
- ▶ Проверьте фильтр для ворса.
- ▶ Загрузите белье.
- ▶ Закройте дверцу прибора.
- ▶ Выберите программу и дополнительные функции (при необходимости).
- ▶ Нажмите кнопку . Программа запускается.

После окончания программы

- ▶ Если на дисплее появилась надпись «0 ч 00 мин», извлеките сухое белье.
- ▶ Очистите фильтр для ворса.
- ▶ Закройте дверцу прибора.



1098482-06

